

ЮМОР В РУКАХ ПОЛЬЗОВАТЕЛЕЙ

Как вовлечь аудиторию
в создание эмоционального
контента?

Спецпроект Subaru
«Дети-инженеры»



Клиент:

мне нужен смешной,
продуктовый, эффективный,
не пошлый, яркий проект
с обыгрыванием
позиционирования,
слогана, UGC и пусть
крупно логошип.

Вы:





НАЧНЕМ С ТОГО, ЧТО UGC — ЭТО ОПАСНО.

К сожалению, у пользователей
нет Креативного директора.

И клиента с правками.



**НО ЛЮБОЙ КОНТЕНТ
СТАНОВИТСЯ МИЛЕЕ,
ЕСЛИ ОН СОЗДАЕТСЯ
РЕБЕНКОМ!**

**В РАМКАХ КОНЦЕПЦИИ
“СОЗДАН ИНЖЕНЕРАМИ”
МЫ ЗАПУСТИЛИ КОНКУРС
“СОЗДАН ИНЖЕНЕРАМИ-ДЕТЬМИ”.
И ПРЕДЛОЖИЛИ ПОЛЬЗОВАТЕЛЯМ
ПОУЧАСТВОВАТЬ ВМЕСТЕ С РЕБЕНКОМ.**



СОЗДАН ИНЖЕНЕРАМИ

ВСЕ ДЕТИ ИЗОБРЕТАТЕЛЬНЫ, А ЭТО КЛЮЧЕВОЕ КАЧЕСТВО ДЛЯ ИНЖЕНЕРА SUBARU!

Создайте вместе со своим ребенком Subaru из подручных средств и получите возможность выиграть путешествие в Японию!

[#детисубаристы](#)

[Участвовать](#)



ТЕХНОЛОГИИ ГЛАЗАМИ ДЕТЕЙ

Увидеть технологии глазами:

Взрослых

Детей



ЧТО ТАКОЕ ДВИГАТЕЛЬ SUBARU BOXER?

Главные преимущества горизонтально-оппозитного двигателя Subaru — компактность, долговечность, малый уровень вибраций, а также безопасность водителей и пешеходов. Конструкция двигателя Subaru Boxer повышает его ресурс, а низкий центр тяжести — устойчивость всего автомобиля на дороге.



ТЕХНОЛОГИИ ГЛАЗАМИ ДЕТЕЙ

Увидеть технологии глазами:

Взрослых

Детей

ЧТО ТАКОЕ ДВИГАТЕЛЬ SUBARU BOXER?

Он как ручной дракон! Не очень прожорливый, послушный и сильный.
Говорят, что очень долго живет. А еще он спокойный и тихий, если не трогать.
А если трогать – может зарычать и взлететь. Хотя меня он никогда не пугает.
Потому что наш!



ТЕХНОЛОГИИ ГЛАЗАМИ ДЕТЕЙ

Увидеть технологии глазами:

Взрослых

Детей

ЧТО ТАКОЕ СИММЕТРИЧНЫЙ ПОЛНЫЙ ПРИВОД SAWD?

С симметричным полным приводом Subaru крутящий момент всегда распределяется на все четыре колеса. Поэтому хорошая устойчивость и высокая проходимость сохраняются на разных типах дорог — без ущерба управляемости. Кроме того, сбалансированная компоновка полного привода и двигателя Subaru Boxer позволяет добиться симметричности конструкции с применением приводных валов одинаковой длины и оптимизирует продольно-поперечный баланс масс, обеспечивает стабильную тягу на любых покрытиях в разных условиях движения.

< 1 из 5 >

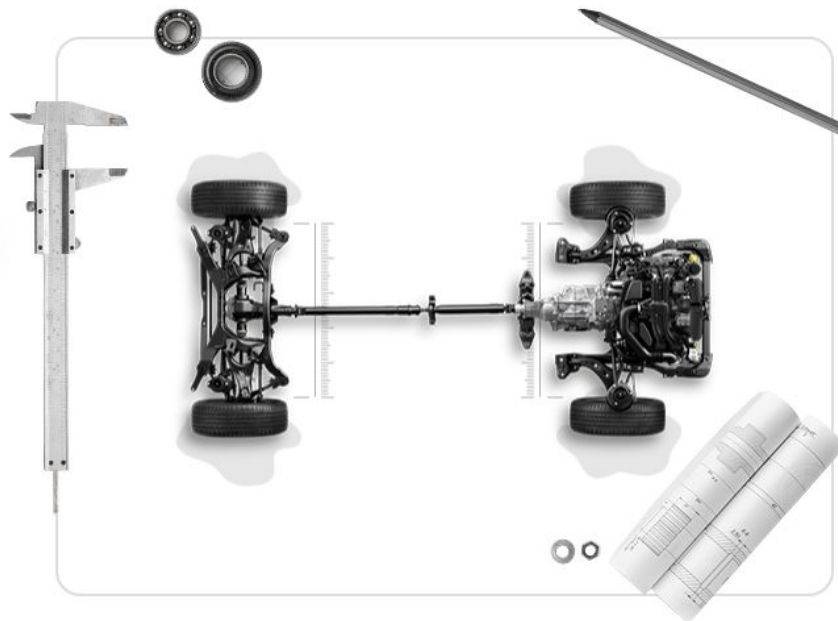

ТЕХНОЛОГИИ ГЛАЗАМИ ДЕТЕЙ

Увидеть технологии глазами:

Взрослых

Детей



ЧТО ТАКОЕ СИММЕТРИЧНЫЙ ПОЛНЫЙ ПРИВОД SAWD?

Будто тебя несут четыре могучих гнома! Они очень дружные и всегда помогают друг другу. Когда одному тяжело, другие приходят на помощь. Поэтому вместе они могут пройти где угодно!



И СОБСТВЕННО КОНКУРС

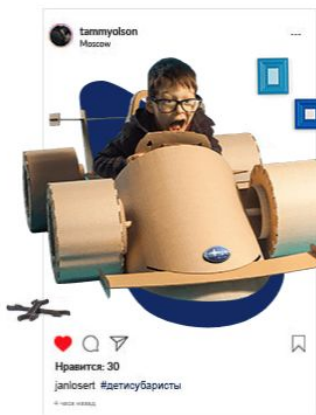

1

Загрузите фото
созданной машины
на сайт или в социальные
сети (ВКонтакте, Instagram)



2

Укажите хештег
#детисубаристы



3

Выиграйте поездку
в Японию или один
из промежуточных призов

Отправить фото



РАБОТЫ, НЕ ПРОШЕДШИЕ МОДЕРАЦИЮ



Сколько людей – столько
и мнений, как должен выглядеть
автомобиль





**ЭЭ-РОН
-ДОН
-ДОН**





**АВТОМОБИЛЬ ДЛЯ ТЕХ,
КТО НЕ ТЕРЯЕТ НИТИ
РАЗГОВОРА.**







**НУ ТУТ МЫ
С МОДЕРАТОРАМИ
НЕ СОГЛАСНЫ.**

ТАЧКА НОРМ.

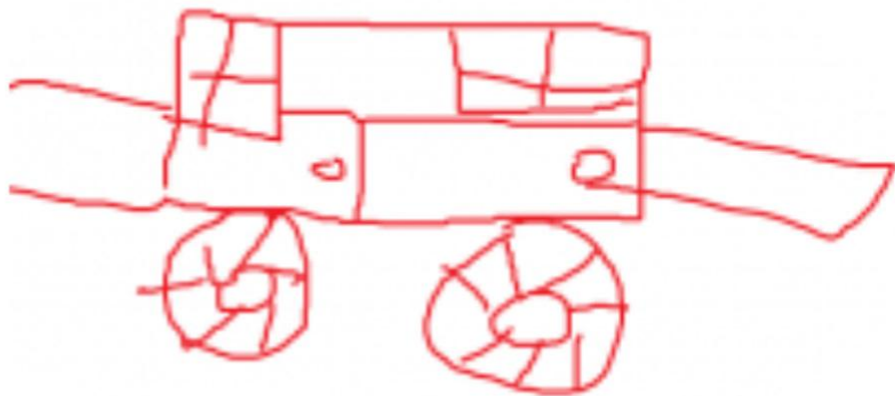



**НО ЕСТЬ НАСТОЯЩИЕ ШЕДЕВРЫ.
ИХ МНОГО!**









SUBARU



BOSS











О ЛУЧШИХ РАБОТАХ МЫ ПИШЕМ ОТДЕЛЬНО

ПОБЕДИТЕЛЬ ВТОРОГО ЭТАПА

ВАЛЕРИЯ ДВОРЯДКИНА

SUBARU «WRX STI JR»

Если в твоих жилах течет не только фруктовое пюре, но и кровь гонщика, встречай новую модель от Subaru.

«WRX STI JR» – квартирно-городской спорткар, на котором ты станешь быстрее вождем красной кожи. Услышав от мамы «Ужинать!», ты примчишься на кухню даже быстрее, чем папа.

Агрессивные черты экстерьера и рев двигателя (который ты изобразишь) испугают любых монстров под твоей кроватью. Один раз сев за руль «WRX STI JR», ты навсегда останешься покорителем скорости. Уже засматриваешься на папин WRX STI?





ЮМОР — ЭТО НЕ ТОЛЬКО КАЛАМБУРЫ
И РЕЗИДЕНТЫ КАМЕДИ КЛАБ.
ОН МОЖЕТ БЫТЬ МИЛЫМ И ДОБРЫМ.

И UGC МОЖЕТ БЫТЬ ХОРОШИМ,
ЕСЛИ ОНО ОСНОВАНО НА ИНСАЙТЕ
АУДИТОРИИ.

КОРОЧЕ:

ЖГИТЕ КАК УГОДНО!